

INSPIRON™

GUIA DE CONFIGURAÇÃO

Modelo PP19S

Notas, Avisos e Advertências

 **NOTA:** Uma NOTA fornece informações importantes para ajudar a utilizar melhor o computador.

 **AVISO:** Um AVISO indica danos potenciais no hardware ou uma perda de dados e diz como pode evitar esse problema.

 **ADVERTÊNCIA:** Uma ADVERTÊNCIA indica potenciais danos no equipamento, lesões corporais ou morte.

As informações deste documento estão sujeitas a alterações sem aviso prévio.

© 2008–2009 Dell Inc. Todos os direitos reservados.

É estritamente proibida a reprodução destes materiais sem autorização por escrito da Dell Inc.

Marcas comerciais mencionadas neste texto: *Dell*, o logótipo *DELL*, *Inspiron*, *YOURS IS HERE* e *DellConnect* são marcas comerciais da Dell Inc.; *Intel* é uma marca registada e *Atom* é uma marca comercial da Intel Corporation nos EUA e noutros países; *Microsoft*, *Windows*, *Windows Vista* e o logótipo do botão Iniciar do *Windows Vista* são marcas comerciais ou registadas da Microsoft Corporation nos Estados Unidos e/ou noutros países; *Bluetooth* é uma marca registada propriedade da Bluetooth SIG, Inc. e é utilizada pela Dell sob licença; *SRS Premium Sound*, *SRS* e o símbolo (O) são marcas comerciais da SRS Labs, Inc.

Outros nomes e marcas comerciais podem ser mencionados neste documento como referência às entidades que invocam essas marcas e nomes ou os seus produtos. A Dell Inc. nega qualquer interesse de propriedade sobre outras marcas e nomes comerciais que não os seus.

Abril de 2009

N/P W426K

Rev. A01

Conteúdo

Instalar o seu portátil Inspiron™	5	Funcionalidades da base do computador e do teclado	19
Antes de instalar o computador	5	Gestos do touch pad	21
Ligar o adaptador de CA	6	Definir a sensibilidade do touch pad	23
Ligar o cabo de rede (opcional)	7	Funcionalidades do ecrã	24
Premir o botão de alimentação	8	Retirar e voltar a colocar a bateria	25
Activar ou desactivar a ligação sem fios (opcional)	9	Funcionalidades do software	26
Configuração do Ubuntu®	10	Resolver problemas	29
Configuração do Microsoft® Windows®	10	Problemas de rede	29
Ligar à Internet (opcional)	10	Problemas de energia	30
Configurar o Sintonizador de TV (a disponibilidade varia segundo a região)	13	Problemas de memória	31
Utilizar o seu portátil Inspiron™	15	Bloqueios e problemas de software	32
Funcionalidades do lado direito	15	Utilizar ferramentas de suporte	35
Funcionalidades do lado esquerdo	17	Centro de suporte da Dell	35
		Mensagens do sistema	36

Conteúdo

Resolução de problemas de hardware	38	Contactar a Dell	55
Dell Diagnostics	38	Encontrar mais informações e recursos . . .	57
Restaurar o sistema operativo	41	Especificações	60
Restauro do sistema	41	Índice remissivo	68
Utilizar o Dell™ PC Restore no Windows XP	43		
Dell Factory Image Restore	46		
Reinstalação do sistema operativo	47		
Obter ajuda	50		
Suporte técnico e apoio ao cliente	51		
DellConnect™	51		
Serviços online	51		
Serviço automatizado de estado de pedidos	52		
Informações sobre produtos	53		
Devolver itens para reparação sob garantia ou para obter crédito	53		
Antes de telefonar	54		

Instalar o seu portátil Inspiron™

Esta secção fornece informações sobre como configurar o seu portátil Inspiron Mini 10.

Antes de instalar o computador

Ao posicionar o seu computador, certifique-se de que existe acesso fácil a uma fonte de alimentação, ventilação adequada e uma superfície nivelada para colocar o computador.

A restrição do fluxo de ar em torno do Inspiron pode causar o sobreaquecimento. Para evitar o sobreaquecimento, certifique-se de que deixa pelo menos 10,2 cm na parte de trás do computador e um mínimo de 5,1 cm em todos os lados. Nunca coloque o computador num espaço fechado (como um armário ou gaveta), quando ele estiver ligado.

 **ADVERTÊNCIA:** Não bloqueie, não introduza objectos e nem permita a acumulação de poeira nas aberturas de ventilação. Não coloque o computador Dell™ num ambiente com pouco fluxo de ar, como o caso de uma mala fechada, enquanto este está ligado. Se o fizer, pode danificar o computador ou causar um incêndio.

 **AVISO:** A colocação ou empilhamento de objectos pesados ou afiados sobre o computador pode causar danos permanentes ao computador.

Ligar o adaptador de CA

Ligue o adaptador de CA ao computador e depois ligue-o a uma tomada eléctrica ou a um estabilizador eléctrico.

⚠ ADVERTÊNCIA: O adaptador de CA funciona com tomadas eléctricas universais. Contudo, as fichas de alimentação e as extensões eléctricas variam de acordo com os países. Utilizar um cabo incompatível ou ligar incorrectamente o cabo à extensão ou à tomada eléctrica pode provocar incêndio ou danos permanentes no computador.

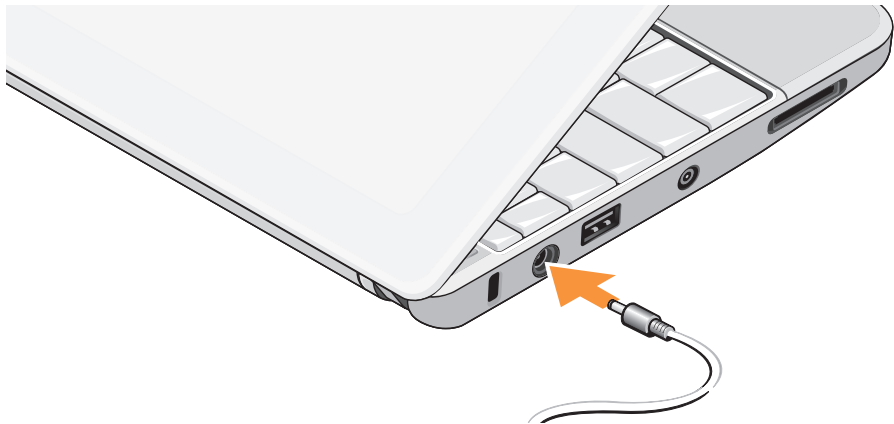

Ligar o cabo de rede (opcional)

Para utilizar uma ligação de rede com fios, ligue o cabo de rede.



Premir o botão de alimentação



Activar ou desactivar a ligação sem fios (opcional)

Para activar a ligação sem fios:

1. Ligue o computador.
2. Faça duplo clique no ícone  no tabuleiro do sistema ou prima <F2>.

Aparece a caixa de diálogo **Wireless Enable/Disable** (Activar/desactivar ligação sem fios).

3. Seleccione as opções que pretende activar:
 - **Enable Bluetooth** (Activar Bluetooth)
 - **Enable Wireless LAN/WiMax** (Activar rede LAN/WiMax sem fios)
 - **Enable Wireless WAN/GPS** (Activar WAN/GPS sem fios)
4. Clique em **OK**.

Para desactivar a ligação sem fios:

1. Faça duplo clique no ícone  no tabuleiro do sistema ou prima <F2>.

Aparece a caixa de diálogo **Wireless Enable/Disable** (Activar/desactivar ligação sem fios).

2. Desmarque as opções que pretende desactivar:
 - **Enable Bluetooth** (Activar Bluetooth)
 - **Enable Wireless LAN/WiMax** (Activar rede LAN/WiMax sem fios)
 - **Enable Wireless WAN/GPS** (Activar WAN/GPS sem fios)
3. Clique em **OK**.

 **NOTA:** Conforme a configuração do seu computador, a opção WiMax poderá não estar disponível.

Configuração do Ubuntu®

O seu computador Dell vem pré-configurado com o sistema operativo Ubuntu, se o tiver solicitado durante o processo de encomenda do computador. Consulte o *Ubuntu Quick Start Guide* (Guia de Início Rápido do Ubuntu) fornecido com o computador para obter mais informações específicas sobre o sistema.

Configuração do Microsoft® Windows®

O seu computador Dell vem pré-configurado com o sistema operativo Microsoft Windows, se o tiver solicitado durante o processo de encomenda do computador. Para instalar o Windows pela primeira vez, siga as instruções no ecrã. Estes passos são obrigatórios e podem demorar até 15 minutos para concluir. Os ecrãs irão guiá-lo ao longo dos vários procedimentos, incluindo a aceitação de contratos de licença, a configuração de preferências e de uma ligação à Internet.

 **AVISO:** Não interrompa o processo de configuração do sistema operativo. Se o fizer, poderá inutilizar o computador.

Ligar à Internet (opcional)

 **NOTA:** Os fornecedores de serviço de Internet e as ofertas dos tipos de serviço variam em cada país.

Para efectuar a ligação à Internet, necessita de um modem externo ou ligação de rede e de um fornecedor de serviço de Internet (ISP).

Configurar uma ligação à Internet com fios

Se estiver a utilizar uma ligação de acesso telefónico, ligue a linha telefónica ao modem USB externo (opcional) e à tomada de parede do telefone antes de configurar a ligação à Internet. Se estiver a utilizar uma ligação DSL ou uma ligação através de modem por cabo/satélite, contacte o seu ISP ou serviço de telecomunicações móveis para obter instruções de configuração.

Configurar uma ligação sem fios

Antes de poder utilizar a ligação sem fios à Internet, precisa de estabelecer ligação ao router sem fios. Para configurar a ligação a um router sem fios:

1. Certifique-se de que a ligação sem fios está activada no computador (consulte “Activar ou desactivar a ligação sem fios (opcional)” na página 9).
2. Guarde e feche todos os ficheiros abertos e saia de todos os programas abertos.
3. Clique no botão Iniciar e, em seguida, clique em **Ligar a**.
4. Siga as instruções apresentadas no ecrã para concluir a configuração.

Configurar a ligação à Internet

Para configurar uma ligação à Internet através de um atalho no ambiente de trabalho do fornecedor de Internet:

1. Guarde e feche todos os ficheiros abertos e saia de todos os programas abertos.

2. Clique duas vezes no ícone ISP no ambiente de trabalho do Microsoft Windows.
3. Siga as instruções apresentadas no ecrã para concluir a configuração.

Se não tiver um ícone do ISP no seu ambiente de trabalho ou se pretender configurar uma ligação à Internet com um ISP diferente, execute os passos descritos na secção seguinte.

 **NOTA:** Se não conseguir estabelecer ligação à Internet, mas já o tiver feito anteriormente, o ISP poderá ter o serviço temporariamente suspenso. Contacte o ISP para verificar o estado do serviço ou tente efectuar a ligação mais tarde.

 **NOTA:** Tenha à mão os dados relativos à subscrição do serviço do ISP. Se não tem um ISP, o assistente Ligar à Internet pode ajudá-lo a obter um.

Windows Vista®

1. Guarde e feche todos os ficheiros abertos e saia de todos os programas abertos.
2. Clique em **Iniciar**  → **Painel de controlo**.
3. Em **Rede e Internet**, clique em **Ligar à Internet**.
Aparece a janela **Ligar à Internet**.
4. Clique em **Banda larga (PPPoE)** ou **Ligação analógica**, conforme deseje estabelecer a ligação:
 - a. Escolha **Banda larga** se pretender utilizar uma ligação do tipo DSL, modem através de satélite, modem de TV por cabo ou tecnologia sem fios Bluetooth®.
 - b. Escolha **Ligação analógica**, se pretender utilizar um modem analógico USB opcional ou ISDN.

 **NOTA:** Se não souber qual o tipo de ligação a seleccionar, clique em **Ajuda para escolher** ou contacte o ISP.

5. Siga as instruções apresentadas no ecrã e utilize as informações de configuração fornecidas pelo seu ISP para concluir a configuração.

Windows XP

1. Guarde e feche todos os ficheiros abertos e saia de todos os programas abertos.
2. Clique em **Iniciar** → **Painel de Controlo**.
3. Em **Ligações de rede e Internet**, seleccione **Configurar ou alterar a ligação à Internet**.
Aparece a janela **Propriedades da Internet**.
4. Clique em **Configuração**.
Aparece o **Assistente de nova ligação**.
5. Clique em **Ligar à Internet**.
6. Na janela seguinte, seleccione a opção adequada:
 - Se não dispuser de ISP e pretender seleccionar um, clique em **Seleccionar a partir de uma lista de fornecedores de serviços de Internet (ISPs)**.

- Se já obteve as informações de configuração a partir do seu ISP mas não recebeu um CD de configuração, clique em **Configurar a minha ligação manualmente**.
- Se possuir um CD, clique em **Utilizar o CD fornecido pelo ISP**.

7. Clique em Seguinte.

Se seleccionou Configurar a minha ligação manualmente, continue para o passo 6. Caso contrário, siga as instruções apresentadas no ecrã para concluir a configuração.

 **NOTA:** Se não sabe qual o tipo de ligação a seleccionar, contacte o seu ISP.

- 8. Selecciona a opção adequada em Como deseja efectuar a ligação à Internet?** e, em seguida, clique em **Seguinte**.
- 9. Utilize a informação de configuração** fornecida pelo seu ISP para concluir a configuração.

Configurar o Sintonizador de TV (a disponibilidade varia segundo a região)

Pode configurar o Sintonizador de TV através do PowerCinema.

Para configurar o sintonizador de TV pela primeira vez:

1. Clique no ícone do PowerCinema em **Iniciar**→ **Todos os programas**.
2. Vá a **Main Menu**→ **Entertainment**→ **Live TV** e siga as instruções apresentadas no ecrã.

Para reconfigurar as definições do sintonizador de TV:

1. Clique no ícone do PowerCinema em **Iniciar**→ **Todos os programas**.
2. Vá a **Main Menu**→ **Entertainment**→ **Live TV**.
3. Clique em **Advanced** (Definições avançadas) no menu de controlo.

Instalar o seu portátil Inspiron™





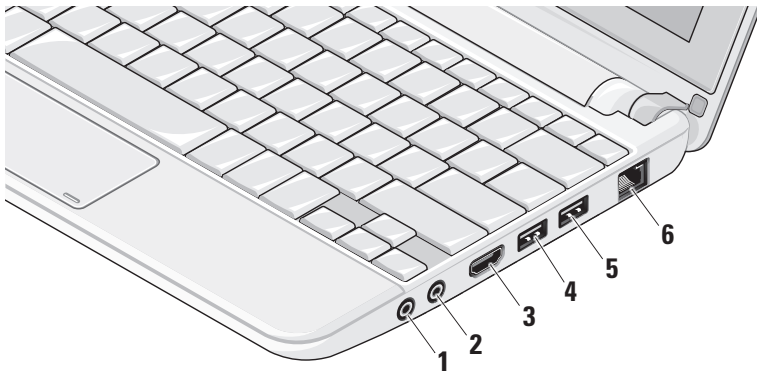

4. Seleccione **Settings** (Definições).
5. Clique em **Run Setup Wizard** (Executar assistente de configuração) e siga as instruções no ecrã.

Utilizar o seu portátil Inspiron™

O Inspiron Mini 10 apresenta indicadores e botões que fornecem informação e permitem realizar tarefas comuns. Os conectores no seu computador fornece a opção de ligar outros dispositivos.

Funcionalidades do lado direito



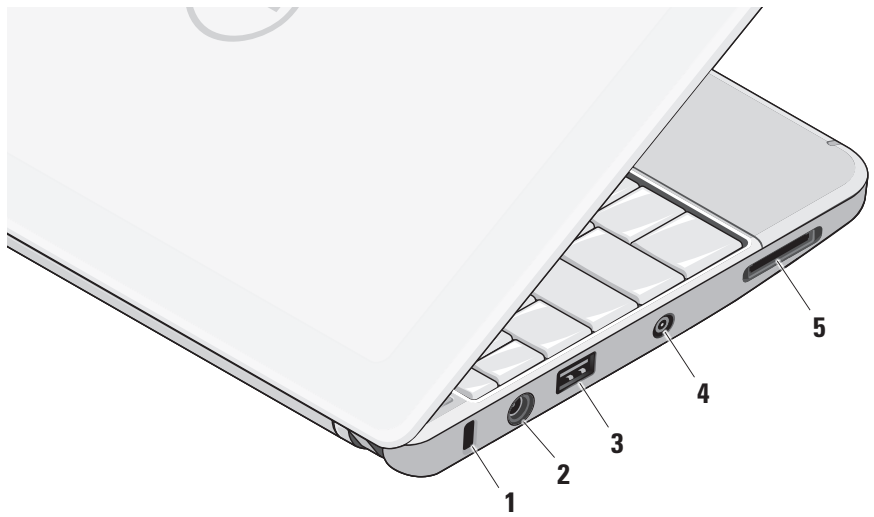

-  **Conector de saída de áudio/ auscultadores** – Liga a um par de auscultadores, ou envia áudio para uma coluna com alimentação ou sistema de som.
-  **Conector de entrada de áudio/ microfone** – Liga a um microfone ou emite sinal para utilização com programas de áudio.
-  **Conector HDMI** – Liga a um televisor para sinais de áudio 5.1 e de vídeo.
 **NOTA:** Quando utilizado com um monitor, lê apenas o sinal de vídeo.
-  **Conector USB 2.0** – Liga a dispositivos USB, como um rato, teclado, impressora, unidade externa ou leitor de MP3.
-  **Conector de alimentação USB** – Liga dispositivos USB que requerem mais energia. Esta porta suporta até 2 A de carga de corrente.
-  **Conector de rede** – Liga o seu computador a um dispositivo de rede ou de banda larga, se estiver a utilizar uma rede com fios.

Funcionalidades do lado esquerdo



1 Ranhura do cabo de segurança – Liga um dispositivo de anti-roubo disponível comercialmente ao computador.

 **NOTA:** Antes de adquirir um dispositivo anti-furto, certifique-se de que é compatível com a ranhura do cabo de segurança existente computador.

2  **Conector do adaptador de CA** – Liga ao adaptador de CA para alimentar o computador e carregar a bateria.

3  **Conector USB 2.0** – Liga a dispositivos USB, como um rato, teclado, impressora, unidade externa ou leitor de MP3.

4 Conector de entrada de antena (em modelos compatíveis) – Liga a uma antena externa, através de um conector MCX, para ver programas utilizando a placa do sintonizador de TV (opcional). Para mais informações acerca da configuração da placa do sintonizador de TV, consulte “Configurar o Sintonizador de TV (a disponibilidade varia segundo a região)” na página 13.

5  **Leitor de cartões**

3 em 1 – Fornece uma forma rápida e conveniente de visualizar e partilhar fotos digitais, música, vídeos e documentos armazenados nos seguintes cartões de memória digitais:

- SD (Secure Digital)
- SDHC (Secure Digital High Capacity)
- MMC (Multi Media Card)
- Memory Stick
- Memory Stick PRO

Funcionalidades da base do computador e do teclado

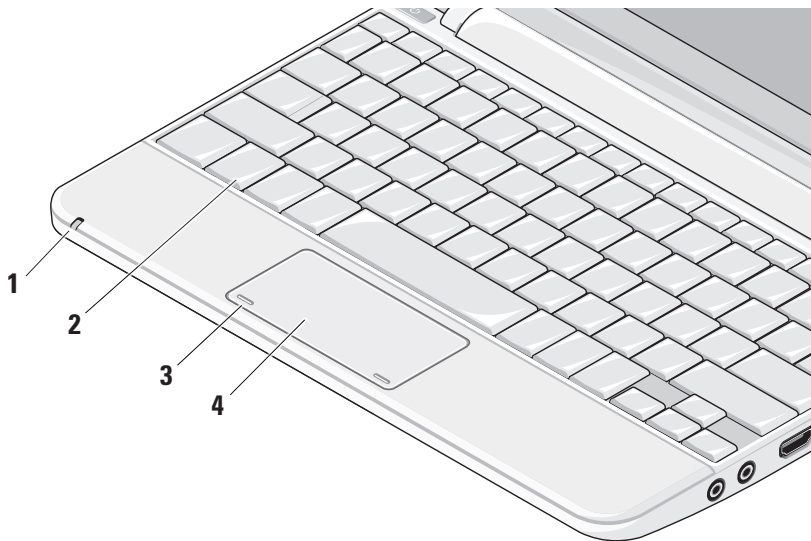

1 Luz de estado da alimentação/bateria –

Acende de modo fixo ou intermitente para indicar o estado de carga da bateria. A luz indica os seguintes estados ao carregar ou ao utilizar o computador com:

um adaptador de CA

- Branca fixa: O computador está ligado e a bateria está a carregar.
- Branca intermitente: O computador está em modo de suspensão.
- Desligada: O computador está desligado e a bateria está a carregar.

uma bateria

- Branca fixa: O computador está ligado.
- Branca intermitente: O computador está em modo de suspensão.
- Âmbar intermitente: A bateria tem pouca carga. Ligue ao adaptador de CA para carregar a bateria.
- Desligada: O computador está desligado.

2 **Teclado** – As definições deste teclado podem ser personalizadas utilizando o utilitário de definições do sistema.

3 **Botões do touch pad** – Fornece funções de clique com o botão esquerdo e direito como se fosse um rato.

4 **Touch pad** – Fornece a funcionalidade de um rato. Suporta as funcionalidades **Deslocar, Virar, Zoom, Rodar e Ambiente de trabalho**. Para mais informações, consulte “Gestos do touch pad” na página 21.

Gestos do touch pad

Deslocar

Permite a deslocação pelo conteúdo.
A funcionalidade de deslocação inclui:

Panorama – Permite mover o foco no objecto seleccionado quando o objecto não está completamente visível.

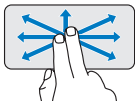

Mova dois dedos na direcção pretendida para deslocar em panorâmica o objecto seleccionado.

Deslocação automática vertical – Permite deslocar para cima ou para baixo na janela activa.

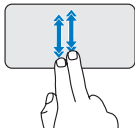

Mova dois dedos para cima ou para baixo rapidamente para activar a deslocação automática vertical.

Toque no touch pad para parar a deslocação automática.

Deslocação automática horizontal – Permite deslocar para a esquerda ou para a direita na janela activa.

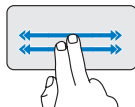

Mova dois dedos para a esquerda ou para a direita rapidamente para activar a deslocação automática horizontal.

Toque no touch pad para parar a deslocação automática.

Virar

Permite virar conteúdos para a frente ou para trás segundo a direcção do gesto.

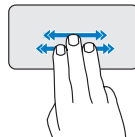

Mova três dedos rapidamente na direcção pretendida para virar os conteúdos da janela activa.

Zoom

Permite aumentar ou diminuir a ampliação do conteúdo no ecrã. A funcionalidade de zoom inclui:

Beliscar – Permite aumentar ou diminuir o zoom afastando ou aproximando dois dedos juntos no touch pad.

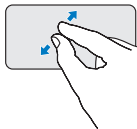

Para aumentar o zoom:
Afaste dois dedos para ampliar a visualização da janela activa.

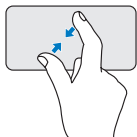

Para diminuir o zoom:
Junte dois dedos para reduzir a visualização da janela activa.

Rodar

Permite rodar o conteúdo activo no ecrã. A funcionalidade de rotação inclui:

Torcer – Permite rodar o conteúdo activo em incrementos de 90 graus utilizando dois dedos, em que um dedo está fixo enquanto o outro roda.

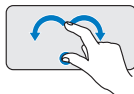

Mantendo o polegar no sítio, mova o dedo indicador numa direcção arqueada para a direita ou para a esquerda para rodar o item seleccionado em 90 graus, no sentido dos ponteiros do relógio ou no sentido contrário ao dos ponteiros do relógio.

Ambiente de trabalho

Permite minimizar todas as janelas abertas para que o ambiente de trabalho fique visível.

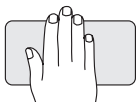

Coloque a mão no touch pad em qualquer orientação e mantenha a pressão brevemente.

Definir a sensibilidade do touch pad

A funcionalidade de controlo com a palma permite-lhe definir a sensibilidade do touch pad e é útil para evitar o movimento indesejado do apontador enquanto escreve.

Para definir a sensibilidade do touch pad:

1. Clique em **Iniciar**  → **Painel de Controlo** → **Rato** e seleccione o separador **Elantech**.
2. Clique em **Options...** (Opções...) e, em seguida, na janela **Elan Smart-Pad** que aparece, percorra para baixo e seleccione **PalmTracking** (Controlo com a palma).
3. Desloque o nível **PalmTracking Sensitivity** (Sensibilidade do controlo com a palma) para aumentar ou diminuir a sensibilidade do touch pad.

Funcionalidades do ecrã

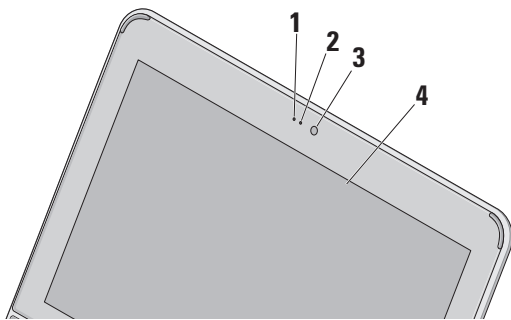

1 Microfone – Fornece som para conversação de áudio e gravação de voz.

2 Luz de actividade da câmara – Indica se a câmara está ligada ou desligada.

3 Câmara – Câmara integrada para captura de vídeo, conferências e conversas pela Internet.

4 Ecrã – O seu ecrã pode variar segundo as selecções que efectuou aquando da compra do computador. Para obter mais informações sobre ecrãs, consulte o *Guia de Tecnologia da Dell*.

Retirar e voltar a colocar a bateria

⚠ ADVERTÊNCIA: A utilização de uma bateria incompatível pode aumentar o risco de incêndio ou de explosão. Este computador deve utilizar apenas baterias compradas junto da Dell. Não utilize baterias de outros computadores.

⚠ ADVERTÊNCIA: Antes de retirar a bateria, desligue o computador, e remova os cabos externos (incluindo o adaptador de CA).

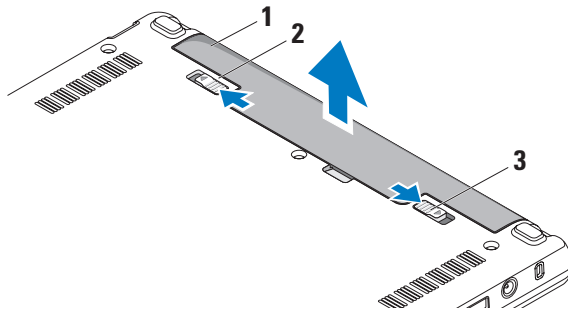

- 1 bateria
- 2 trinco de desbloqueio da bateria
- 3 trinco de bloqueio da bateria

Para retirar a bateria:

1. Desligue o computador e vire-o ao contrário.
2. Deslize o trinco de bloqueio da bateria até ela encaixar no lugar.
3. Deslize o trinco de libertação da bateria para desbloquear a posição.
4. Retire a bateria para fora do compartimento.

Para voltar a colocar a bateria, deslize-a para dentro do compartimento até ela encaixar. Em seguida, deslize o trinco de bloqueio da bateria para a posição de fechado.

Funcionalidades do software

 **NOTA:** Para obter mais informações sobre as funcionalidades descritas nesta secção, consulte o *Guia de Tecnologia Dell* presente no disco rígido ou no website de Suporte da Dell em support.dell.com.

Produtividade e comunicação

Pode utilizar o computador para criar apresentações, folhetos, cartões de felicitações, panfletos e folhas de cálculo, consoante as aplicações instaladas no seu computador. Verifique a ordem de compra relativa ao software instalado no seu computador.

Depois de estabelecer ligação à Internet, pode aceder a websites, configurar uma conta de e-mail, enviar e transferir ficheiros, etc.

Entretenimento e multimédia

Pode utilizar o computador para ver vídeos, jogar jogos, ouvir música e rádio na Internet.

Personalizar o ambiente de trabalho

Pode personalizar o seu ambiente de trabalho, alterando a aparência, resolução, papel de parede, protecção de ecrã, etc.

Windows Vista

1. Clique com o botão direito do rato numa área aberta do ambiente de trabalho para aceder à janela de propriedades de visualização.
2. Clique em **Personalizar**, para abrir a janela **Personalizar aparência e sons** e saber mais sobre opções de personalização.

Windows XP

1. Clique com o botão direito do rato numa área aberta do ambiente de trabalho para aceder à janela de propriedades de visualização.
2. Clique em **Propriedades**, para abrir a janela **Propriedades de visualização** e para obter mais informações sobre as opções de personalização.

Personalizar as definições de energia

Pode utilizar as opções de energia do seu sistema operativo para configurar as definições de energia do computador. O Windows disponibiliza três opções predefinidas:

- **Balanced** (Equilibrado) — Esta opção de alimentação oferece um desempenho completo quando o utilizador precisa e economiza energia durante os períodos de inactividade.
- **Power saver** (Economizador de energia) — Esta opção de alimentação economiza a energia do computador, reduzindo o desempenho do sistema para maximizar a vida útil do computador e reduzindo a quantidade de energia consumida pelo computador ao longo da sua vida útil.
- **High performance** (Alto desempenho) — Esta opção de alimentação fornece o mais alto nível de desempenho do sistema no computador, adaptando a velocidade do processador à sua actividade e optimizando o desempenho do sistema.

Fazer cópias de segurança dos seus dados

Recomenda-se que faça cópias de segurança periódicas dos seus ficheiros e pastas do computador. Para fazer cópias de segurança dos ficheiros:

Windows Vista

1. Clique em **Iniciar**  → **Painel de controlo** → **Sistema e manutenção** → **Centro de boas-vindas** → **Transferir ficheiros e definições**.
2. Clique em **Fazer cópia de segurança de ficheiros** ou **Fazer cópia de segurança do computador**.
3. Clique em **Continuar na caixa de diálogo Controlo da conta de utilizador** e siga as instruções no assistente de **Cópia de segurança de ficheiros**.

Windows XP

1. Clique em **Iniciar** → **Todos os programas** → **Acessórios** → **Ferramentas do sistema** → **Cópia de segurança**.
2. Siga as instruções apresentadas no assistente de **Cópia de segurança de ficheiros**.

Resolver problemas

 **ADVERTÊNCIA:** A tampa do computador deve ser removida apenas por pessoal de assistência qualificado. Consulte o *Manual de Serviço* no website de Suporte da Dell em support.dell.com, para obter instruções de assistência avançadas.

Problemas de rede

Ligações sem fios

Se a ligação de rede sem fios cair

O router sem fios está offline ou a funcionalidade sem fios foi desactivada no computador.

- Verifique o seu router sem fios para se certificar de que está activado e ligado à origem de dados (modem de cabo ou concentrador de rede).

- Poderá haver interferências a bloquear ou interromper a sua ligação sem fios. Experimente aproximar o computador do router sem fios.
- Volte a estabelecer ligação ao router sem fios:
 - a. Certifique-se de que a ligação sem fios está activada no computador (consulte “Activar ou desactivar a ligação sem fios (opcional)” na página 9).
 - b. Guarde e feche todos os ficheiros abertos e saia de todos os programas abertos.
 - c. Clique no botão Iniciar e, em seguida, clique em **Ligar a**.
 - d. Siga as instruções apresentadas no ecrã para concluir a configuração.

Ligações com fios

Se a ligação de rede cair — O cabo de rede está solto ou danificado.

- Verifique o cabo para se certificar de que está ligado e não danificado.

O indicador luminoso de integridade da ligação no conector de rede integrado permite-lhe verificar se a ligação está a funcionar e fornece informação sobre o estado:

- Verde — Existe uma boa ligação entre uma rede de 10 Mbps e o computador.
- Cor-de-laranja — Existe uma boa ligação entre uma rede de 100 Mbps e o computador.
- Desligado (sem luz) — O computador não consegue detectar uma ligação física à rede.

 **NOTA:** O indicador luminoso de integridade da ligação no conector de rede destina-se apenas à ligação com fios. O indicador luminoso de integridade da ligação não indica o estado de ligações sem fios.

Problemas de energia

Se a luz de alimentação estiver apagada — O computador está desligado ou não está a receber energia.

- Se o computador estiver ligado a uma extensão eléctrica, certifique-se de que esta está ligada a uma tomada eléctrica e que se encontra ligada. Retire também os dispositivos de protecção de alimentação, as extensões e os cabos de extensão de alimentação para verificar se o computador liga de forma correcta.
- Certifique-se de que a tomada eléctrica está a funcionar, testando-a com outro dispositivo, como um candeeiro.
- Verifique as ligações do cabo do adaptador CA. Se o adaptador de CA tiver um indicador luminoso, certifique-se de que o adaptador de CA está ligado.

Se a luz de alimentação estiver branca fixa e o computador não estiver a responder —

O ecrã pode não estar a responder. Prima o botão de alimentação até que o computador se desligue e depois volte a ligá-lo.

Se a luz de alimentação estiver a piscar branca — O computador está no modo de espera. Prima uma tecla, mova o apontador no touch pad ou o rato, ou prima o botão de alimentação para retomar a operação normal.

Se a luz de alimentação estiver âmbar intermitente — Pode haver uma avaria num dispositivo ou a bateria poderá ter pouca carga.

- Se o computador estiver ligado à corrente eléctrica, então um dispositivo poderá estar avariado ou mal instalado.
- Se a bateria tiver pouca carga, ligue o computador ao adaptador de CA.

Se houver interferências que afectem a recepção do computador — Um sinal indesejado está a criar interferências, interrompendo ou bloqueando

outros sinais. Algumas possíveis causas de interferência são:

- Cabos de extensão da alimentação, do teclado e do rato.
- Demasiados dispositivos ligados a uma extensão.
- Múltiplas extensões ligadas à mesma tomada eléctrica.

Problemas de memória

Se receber uma mensagem de memória insuficiente —

- Guarde e feche todos os ficheiros e feche os programas que estiverem abertos mas que não estão a ser utilizados, verificando se tal é suficiente para resolver o problema.
- Verifique os requisitos mínimos de memória na documentação do software. Se necessário, instale memória adicional (Consulte o *Manual de Serviço* no website de Suporte da Dell em support.dell.com).

Se o computador apresentar outros problemas de memória —

- Verifique se o módulo de memória é compatível com o computador. O seu computador suporta memória DDR2. Para obter mais informações sobre o tipo de memória suportado pelo seu computador, consulte “Especificações” na página 60.
- Reinstale os módulos de memória (consulte o *Manual de Serviço* no website de Suporte da Dell em support.dell.com).
- Execute o Dell Diagnostics (consulte “Dell Diagnostics” na página 38).

Bloqueios e problemas de software

Se o computador não arrancar — Certifique-se de que o cabo de alimentação está firmemente ligado ao computador e à tomada eléctrica.

Se um programa parar de responder — Feche o programa:

1. Prima <Ctrl><Shift><Esc> ao mesmo tempo.
2. Clique em **Aplicações**.
3. Clique no programa que deixou de responder.
4. Clique em **Terminar tarefa**.

Se um programa bloquear repetidamente — Verifique a documentação do software. Se for necessário, desinstale e volte a instalar o programa.

 **NOTA:** O software inclui, geralmente, instruções de instalação na documentação ou no suporte de dados (CD ou DVD).

 **NOTA:** O seu computador pode ou não ter uma unidade óptica. Utilize uma unidade óptica externa ou qualquer dispositivo de

armazenamento externo para os procedimentos relacionados com suportes de dados.

Se o computador deixar de responder ou se aparecer um ecrã azul —

△ AVISO: Poderá perder dados se não conseguir desligar o sistema operativo.

Se ao premir uma tecla ou ao mover o rato não conseguir obter uma resposta, prima a tecla de activação durante, pelo menos, 8 a 10 segundos até o computador se desligar e, em seguida, reinicie o computador.

Um programa foi concebido para uma versão anterior do sistema operativo Microsoft® Windows® —

Execute o Assistente de Compatibilidade do Programa. O Assistente de compatibilidade de programas configura um programa para que possa ser executado num ambiente diferente do ambiente do Windows Vista/Windows XP.

Windows Vista

1. Clique em **Iniciar**  → **Painel de Controlo** → **Programas** → **Utilizar um programa antigo com esta versão do Windows**. No ecrã de boas-vindas, clique em **Seguinte**.
2. Siga as instruções apresentadas no ecrã.

Windows XP

1. Clique em **Iniciar** → **Todos os programas** → **Acessórios** → **Assistente de compatibilidade de programas**.
2. No ecrã de boas-vindas, clique em **Seguinte**.
3. Siga as instruções apresentadas no ecrã.

Se o computador tiver outros problemas de software —

- Faça imediatamente cópias de segurança dos seus ficheiros.
- Utilize um programa antivírus para verificar o disco rígido ou CDs.
- Guarde e feche todos os ficheiros ou programas abertos e desligue o computador através do menu **Iniciar**.

Resolver problemas

- Consulte a documentação de software ou entre em contacto com o fabricante do software para obter mais informações sobre resolução de problemas:
 - Certifique-se de que o programa é compatível com o sistema operativo instalado no seu computador.
 - Certifique-se de que o seu computador apresenta os requisitos mínimos de hardware necessários para executar o software. Para obter mais informações, consulte a documentação do software.
 - Certifique-se de que o programa está instalado e configurado correctamente.
 - Verifique se os controladores do dispositivo entram em conflito com o programa.
 - Se for necessário, desinstale e volte a instalar o programa Centro de suporte da Dell.
- Anote quaisquer mensagens de erro que surgirem para ajudar na resolução de problemas quando contactar a Dell.

Utilizar ferramentas de suporte

 **NOTA:** As instruções nesta secção são para computadores com o sistema operativo Windows Vista instalado.

Centro de suporte da Dell

O **Centro de suporte da Dell** ajuda-o a encontrar o serviço, suporte e as informações específicas do sistema que necessita. Para obter mais informações sobre o **Centro de Suporte da Dell** e ferramentas de suporte disponíveis, clique no separador **Serviços** em support.dell.com.

Clique no ícone  da barra de ferramentas para executar a aplicação. A página principal disponibiliza ligações para aceder a:

- Auto ajuda (solução de problemas, segurança, desempenho do sistema, rede/Internet, cópia de segurança/recuperação e sistema operativo Windows)

- Alertas (alertas de suporte técnico relevantes para o computador)
- Assistência da Dell (suporte técnico com DellConnect™, apoio ao cliente, formação e tutoriais, como ajudar com Dell on Call, e digitalização online com PC CheckUp)
- Sobre o sistema (Documentação do sistema, Informações de garantia, Informações do sistema, Actualizações & Acessórios)

O topo da página principal do **Centro de Suporte da Dell** apresenta o número de modelo do computador, juntamente com a respectiva etiqueta de serviço e serviço expresso.

Para obter mais informações sobre o **Centro de Suporte da Dell**, consulte o *Guia de Tecnologia da Dell* no disco rígido ou no website de Suporte da Dell em support.dell.com.

Mensagens do sistema

Se o computador tiver algum problema ou erro, poderá apresentar uma mensagem de sistema para ajudar a identificar a causa e acção necessária para resolver o problema.

 **NOTA:** Se a mensagem recebida não aparecer nos exemplos seguintes, consulte a documentação do sistema operativo ou do programa que estava em execução no momento em que a mensagem foi apresentada. Alternativamente, consulte o *Guia de Tecnologia da Dell* no disco rígido ou o website de Suporte da Dell em support.dell.com.

Alert! Previous attempts at booting this system have failed at checkpoint [nnnn]. For help in resolving this problem, please note this checkpoint and contact Dell Technical Support (Alerta! Tentativas anteriores de reiniciar este sistema falharam no checkpoint [nnnn]. Para obter ajuda para resolver este problema, anote este checkpoint e contacte o Suporte Técnico

da Dell) — O computador não conseguiu concluir a rotina de arranque três vezes consecutivas devido ao mesmo erro (consulte “Contactar a Dell” na página 55 para obter assistência).

CMOS checksum error (Erro de checksum CMOS) — Possível falha na placa principal ou pouca carga na bateria RTC. Substitua a bateria. (Consulte o *Guia de Tecnologia da Dell* no disco rígido do computador ou no website de Suporte da Dell em support.dell.com ou “Contactar a Dell” na página 55 para obter assistência).

Hard-disk (HDD) drive failure (Falha na unidade de disco rígido) — Possível falha do disco rígido durante POST, consulte “Contactar a Dell” na página 55 para obter assistência).

Hard-disk (HDD) drive read failure (Falha de leitura da unidade de disco rígido) — Possível falha do disco rígido durante o teste de arranque do HDD (consulte “Contactar a Dell” na página 55 para obter assistência).

Keyboard failure (Falha do teclado) — Falha do teclado ou cabo solto.

No boot device available (Não está disponível nenhum dispositivo de arranque) — Não há uma partição de arranque na unidade de disco rígido, o conector do disco rígido está solto ou não existe um dispositivo de arranque.

- Se a unidade de disco rígido for o dispositivo de inicialização, certifique-se de que o conector está ligado e de que a unidade está instalada correctamente e particionada como um dispositivo de inicialização.
- Entre no programa de configuração do sistema e verifique se as informações da sequência de arranque estão correctas (consulte o *Guia de Tecnologia da Dell* no disco rígido ou no website de Suporte da Dell em support.dell.com).

No timer tick interrupt (Interrupção no temporizador) — Um chip na placa do sistema pode estar a funcionar incorrectamente ou pode haver uma falha na placa principal (consulte “Contactar a Dell” na página 55 para obter assistência).

USB over current error (Erro de sobrecarga de USB) — Desligue o dispositivo USB. O dispositivo USB precisa de mais energia para funcionar correctamente. Utilize uma fonte de alimentação externa para ligar o dispositivo USB, ou se o seu dispositivo tiver dois cabos USB, ligue ambos.

NOTICE - Hard Drive SELF MONITORING SYSTEM has reported that a parameter has exceeded its normal operating range. Dell recommends that you back up your data regularly. A parameter out of range may or may not indicate a potential hard drive problem (AVISO - O SISTEMA DE AUTO-MONITORIZAÇÃO da unidade de disco rígido reportou que um parâmetro excedeu o seu intervalo de operação normal. A Dell recomenda que efectue uma cópia de segurança dos seus dados regularmente. Um parâmetro fora do intervalo pode ou não indicar um potencial problema na unidade de disco rígido) — Erro S.M.A.R.T, possível falha na unidade de disco rígido. Esta funcionalidade pode ser activada ou desactivada na configuração do BIOS (consulte “Contactar a Dell” na página 55 para obter assistência).

Resolução de problemas de hardware

Se algum dispositivo não for detectado durante a instalação do sistema operativo ou se for detectado, mas estiver incorrectamente configurado, poderá utilizar o recurso

Resolução de problemas de hardware para resolver o problema de incompatibilidade.

Para iniciar a Resolução de problemas de hardware:

1. Clique no botão Iniciar e, em seguida, clique em **Ajuda e suporte**.
2. Escreva *resolução de problemas de hardware* no campo de pesquisa e prima <Enter> para iniciar a pesquisa.
3. Nos resultados da pesquisa, seleccione a opção que melhor descreve o problema e prossiga com as etapas seguintes da resolução de problemas.

Dell Diagnostics

Se detectar um problema no seu computador, execute as verificações mencionadas em “Bloqueios e problemas de software” na página 32 e execute o Dell Diagnostics antes de entrar em contacto com a assistência técnica da Dell (consulte “Contactar a Dell” na página 55).

É recomendável que imprima estes procedimentos antes de começar.

 **NOTA:** O Dell Diagnostics funciona apenas em computadores Dell.

 **NOTA:** O suporte de dados *Drivers and Utilities* (Controladores e utilitários) é opcional e pode não ser fornecido juntamente com o computador.

Para rever as informações de configuração do computador e certifique-se de que o dispositivo que pretende testar é apresentado na configuração do sistema e que está activo. Consulte a secção de Configuração do Sistema no *Guia de Tecnologia da Dell*.

Inicie o Dell Diagnostics a partir da unidade de disco rígido ou a partir do suporte de dados *Drivers and Utilities* (Controladores e utilitários).

Iniciar o Dell Diagnostics a partir da unidade de disco rígido

O Dell Diagnostics está localizado numa partição oculta do utilitário de diagnóstico no disco rígido.

 **NOTA:** Se o seu computador não mostrar uma imagem de ecrã, consulte “Contactar Dell” na página 55.

1. Certifique-se de que o computador está ligado a uma tomada eléctrica que esteja a funcionar correctamente.
2. Ligue (ou reinicie) o computador.
3. Quando o logótipo DELL™ aparecer, prima <F12> imediatamente. Selecione **Diagnostics** (Diagnóstico) no menu de arranque e prima <Enter>.

 **NOTA:** Se esperar demasiado tempo e se o logótipo do sistema operativo aparecer, continue a aguardar até que a área de trabalho do Microsoft® Windows® seja apresentada. Em seguida desligue o computador e tente novamente.

 **NOTA:** Se aparecer uma mensagem a informar que não foi localizada qualquer partição do utilitário de diagnósticos, execute o Dell Diagnostics a partir do suporte de dados *Drivers and Utilities* (Controladores e utilitários).

4. Prima qualquer tecla para iniciar o Dell Diagnostics a partir da partição dos utilitários de diagnóstico na unidade de disco rígido.

Iniciar o Dell Diagnostics a partir do suporte de dados Controladores e utilitários

 **NOTA:** O seu computador pode ou não ter uma unidade óptica. Utilize uma unidade óptica externa ou qualquer dispositivo de armazenamento externo para os procedimentos relacionados com suportes de dados.

1. Introduza o suporte de dados *Drivers and Utilities* (Controladores e utilitários).
2. Desligue o computador e reinicie-o. Quando aparecer o logótipo da DELL, prima <F2> imediatamente.

 **NOTA:** Se esperar demasiado tempo e se o logótipo do sistema operativo aparecer, continue a aguardar até que a área de trabalho do Microsoft® Windows® seja apresentada. Em seguida desligue o computador e tente novamente.

 **NOTA:** Os passos seguintes alteram a sequência de arranque uma única vez. No próximo arranque, o computador arrancará de acordo com os dispositivos especificados na configuração do sistema.

3. Quando a lista de dispositivos de arranque for apresentada, realce **CD/DVD/CD-RW** e prima <Enter>.
4. Seleccione a opção **Boot from CD-ROM** (Arranque a partir de CD-ROM) no menu apresentado e prima <Enter>.
5. Introduza 1 para iniciar o menu do CD e prima <Enter> para continuar.
6. Seleccione **Run the 32 Bit Dell Diagnostics** (Executar o Dell Diagnostics de 32 bits) a partir da lista numerada. Se houver múltiplas versões na lista, seleccione a versão adequada para o seu computador.
7. Quando aparecer o **Main Menu** (Menu principal) do Dell Diagnostics, seleccione o teste que pretende executar.

Restaurar o sistema operativo

Pode restaurar um estado anterior do sistema operativo das seguintes formas:

- O recurso Restauo do sistema retorna o computador a um estado operativo anterior sem afectar os ficheiros de dados. Utilize esse recurso como a primeira solução para restaurar o sistema operativo e preservar os ficheiros de dados.
- O Dell Factory Image Restore repõe o disco rígido no estado de funcionamento em que se encontrava quando o computador foi adquirido. Este procedimento apaga permanentemente todos os dados do disco rígido e remove todos os programas instalados depois de ter recebido o computador. Utilize o Dell Factory Image Restore apenas se o Restauo do sistema não tiver solucionado o problema do sistema operativo.
- Se o disco do sistema operativo tiver sido fornecido juntamente com o computador, utilize-o para restaurar o sistema operativo

Porém, a utilização do disco do sistema operativo também apaga todos os dados do disco rígido. Utilize o disco apenas se o Restauo do sistema não tiver resolvido o problema do sistema operativo.

Restauo do sistema

Os sistemas operativos Windows fornecem uma opção de Restauo do sistema que permite retornar o computador para o estado operativo (sem afectar os ficheiros de dados), se as alterações no hardware, software ou outras configurações do sistema tiverem deixado o computador num estado operativo indesejável. Todas as alterações que a opção Restauo do sistema efectuar no computador são completamente reversíveis.

 **AVISO: Efectue cópias de segurança regulares dos seus ficheiros de dados. A opção de restauo do sistema não controla os ficheiros de dados nem os recupera.**

Restaurar o sistema operativo

 **NOTA:** Os procedimentos mencionados neste documento foram escritos para a visualização padrão do Windows. Por isso, podem não se aplicar se definir o computador Dell™ para a visualização Clássica do Windows.

Iniciar o Restauro do sistema no Windows Vista

1. Clique em **Iniciar** .
2. Na caixa **Iniciar pesquisa**, escreva `Restauro do sistema` e prima <Enter>.

 **NOTA:** A janela **Controlo da conta de utilizador** pode aparecer. Se for um administrador de sistema, clique em **Continuar**. Caso contrário, contacte o seu administrador para continuar a acção pretendida.

3. Clique em **Seguinte** e siga as restantes solicitações que aparecem no ecrã.

Na eventualidade do restauro do sistema não resolver o problema, pode anular o último restauro do sistema.

Iniciar o Restauro do sistema no Windows XP

1. Clique em **Iniciar** → **Todos os programas** → **Acessórios** → **Ferramentas do sistema** → **Restauro do sistema**.
2. No ecrã de boas-vindas, clique em **Seguinte**.
3. Siga as instruções apresentadas no ecrã.

Anular o Restauro do sistema mais recente no Windows Vista

 **NOTA:** Antes de anular o último restauro do sistema, guarde e feche todos os ficheiros abertos e saia de qualquer programa aberto. Não altere, abra ou elimine qualquer ficheiro ou programa até a restauração do sistema estar concluída.

1. Clique em **Iniciar** .
2. Na caixa **Iniciar pesquisa**, escreva `Restauro do sistema` e prima <Enter>.
3. Clique em **Anular último restauro** e clique em **Seguinte**.

Anular o Restauo do sistema mais recente no Windows XP

 **NOTA:** Antes de anular o último restauro do sistema, guarde e feche todos os ficheiros abertos e saia de qualquer programa aberto. Não altere, abra ou elimine qualquer ficheiro ou programa até a restauração do sistema estar concluída.

1. Clique em **Iniciar** → **Todos os programas** → **Acessórios** → **Ferramentas do sistema** → **Restauo do sistema**.
2. No ecrã de boas-vindas, clique em **Anular o último restauro** e depois clique em **Seguinte**.
3. Siga as instruções apresentadas no ecrã.

Utilizar o Dell™ PC Restore no Windows XP

 **AVISO:** O Dell PC Restore elimina permanentemente todos os dados do disco rígido e remove todos os programas ou controladores instalados depois da aquisição do computador. Se possível, faça cópias de segurança dos dados antes de utilizar essas opções. Utilize o PC Restore apenas se o restauro do sistema não tiver resolvido o problema do sistema operativo.

 **NOTA:** O Dell PC Restore da Symantec e o Dell Factory Image Restore pode não estar disponível em determinados países ou computadores.

Restaurar o sistema operativo

Utilize o Dell PC Restore da Dell apenas como último método para restaurar o seu sistema operativo. Estas opções restauram o disco rígido para o estado de funcionamento em que se encontrava quando o computador foi adquirido. Todos os programas ou ficheiros adicionados desde que recebeu o computador—incluindo ficheiros de dados—são eliminados permanentemente do disco rígido. Os ficheiros de dados incluem documentos, folhas de cálculo, mensagens de correio electrónico, fotos digitais, ficheiros de música, entre outros. Se possível, efectue cópias de segurança de todos os dados antes de utilizar o PC Restore.

Utilizar o PC Restore:

1. Ligue o computador.

Durante o processo de inicialização, aparecerá uma barra azul com o endereço **www.dell.com** na parte superior do ecrã.

2. Imediatamente depois de ver a barra azul, prima <Ctrl><F11>. Caso não tenha pressionado <Ctrl><F11> a tempo, aguarde que a inicialização termine e reinicialize o computador.

 **AVISO: Se não pretender continuar a utilizar o PC Restore, clique em Reboot (Reinicializar).**

3. Clique em **Restore** (Restaurar) e clique em **Confirm** (Confirmar).

O processo de restauro demora 6 a 10 minutos a estar concluído.

4. Quando solicitado, clique em **Finish** (Concluir) para reinicializar o computador.

 **NOTA:** Não desligue manualmente o computador. Clique em **Finish** (Concluir) e deixe que o computador se reinicie completamente.

5. Quando solicitado, clique em **Yes** (Sim).

O computador será reinicializado. Dado que o computador será restaurado para o estado operativo original, os ecrãs visualizados, como o Contrato de licença do utilizador final, serão os mesmos que foram apresentados na primeira vez em que o computador foi ligado.

6. Clique em **Next** (Seguinte).

O ecrã Restauro do sistema será apresentado e o computador será reiniciado.

Depois do computador ser reiniciado, clique em **OK**.

Dell Factory Image Restore

 **AVISO:** O Dell Factory Image Restore elimina permanentemente todos os dados do disco rígido e remove todos os programas ou controladores instalados depois da aquisição do computador. Se possível, faça cópias de segurança dos dados antes de utilizar esta opção. Utilize o Dell Factory Image Restore apenas se o Restauo do sistema não tiver solucionado o problema do sistema operativo.



 **NOTA:** O Dell Factory Image Restore pode não estar disponível em determinados países ou em determinados computadores.

Utilize o Factory Image Restore da Dell apenas como último método para restaurar o seu sistema operativo. Estas opções restauram o disco rígido para o estado de funcionamento em que se encontrava quando o computador foi adquirido. Todos os programas ou ficheiros adicionados desde que recebeu o computador—incluindo ficheiros de dados—são eliminados

permanentemente do disco rígido. Os ficheiros de dados incluem documentos, folhas de cálculo, mensagens de correio electrónico, fotos digitais, ficheiros de música, entre outros. Se possível, efectue cópias de segurança de todos os dados antes de utilizar o Factory Image Restore.

Dell Factory Image Restore

1. Ligue o computador. Quando aparecer o logótipo da Dell, pressione <F8> várias vezes para aceder à janela **Opções de arranque avançadas do Vista**.
2. Seleccione **Reparar o seu computador**.
3. A janela **Opções de recuperação do sistema** será apresentada.
4. Seleccione um esquema de teclado e clique em **Seguinte**.

5. Para aceder às opções de restauro, inicie a sessão como utilizador local. Para aceder à linha de comandos, digite `administrador` no campo **Nome de utilizador** e clique em **OK**.
6. Clique em **Dell Factory Image Restore**. O ecrã de boas-vindas do **Dell Factory Image Restore** será apresentado.
 -  **NOTA:** Dependendo da sua configuração, pode seleccionar **Dell Factory Tools** e depois **Dell Factory Image Restore**.
7. Clique em **Next** (Seguinte). Aparece o ecrã **Confirm Data Deletion** (Confirmar eliminação de dados).
 -  **NOTA:** Se não pretender continuar a utilizar o Factory Image Restore, clique em **Cancel** (Cancelar).
8. Selecciona a caixa de verificação para confirmar que pretende continuar a reformatar o disco rígido e a restaurar o software do sistema para o estado de fábrica e, em seguida, clique em **Next** (Seguinte).

O processo de restauro é iniciado e pode demorar cinco minutos ou mais a estar concluído. Aparece uma mensagem quando o sistema operativo e os aplicativos instalados de fábrica forem restaurados para o estado padrão.

9. Clique em **Finish** (Concluir) para reinicializar o sistema.

Reinstalação do sistema operativo

Antes de começar

Se estiver a considerar reinstalar o sistema operativo Windows para corrigir um problema com um controlador recentemente instalado, tente utilizar primeiro a opção Recuperação do controlador de dispositivo do Windows. Se a Recuperação de controladores de dispositivo não resolver o problema, utilize o Restauro do sistema para que o sistema operativo volte ao estado de funcionamento em que estava antes de ter instalado o novo controlador de dispositivo. Consulte “Restauro do sistema” na página 41.

 **AVISO:** Antes de efectuar a instalação, faça uma cópia de segurança de todos os ficheiros de dados existentes na unidade de disco principal. Para configurações convencionais de disco rígido, o disco rígido principal é a primeira unidade detectada pelo computador.

Para voltar a instalar o Windows, são necessários os seguintes itens:

- Suporte de dados *Operating System* (Sistema operativo) *da Dell*
- Suporte de dados *Drivers and Utilities* (Controladores e utilitários) *da Dell*



 **NOTA:** O suporte de dados *Dell Drivers and Utilities* (Controladores e utilitários da Dell) contém os controladores que foram instalados durante a montagem do computador. Utilize o suporte de dados *Drivers and Utilities* da Dell para carregar os controladores necessários. Dependendo da região onde tiver adquirido o computador ou do facto de ter ou não solicitado o suporte

de dados, o suporte de dados *Dell Drivers and Utilities* (Controladores e utilitários da Dell) e o suporte de dados *Operating System* (Sistema operativo) podem não ter sido fornecidos com o computador.

Reinstalar o Windows

O processo de reinstalação pode demorar entre 1 e 2 horas até estar concluído. Depois de reinstalar o sistema operativo, também deve reinstalar os controladores de dispositivo, o programa de protecção de vírus e restante software.

 **NOTA:** O seu computador pode ou não ter uma unidade óptica. Utilize uma unidade óptica externa ou qualquer dispositivo de armazenamento externo para os procedimentos relacionados com suportes de dados.

1. Guarde e feche todos os ficheiros abertos e saia de todos os programas abertos.
2. Insira o disco *Operating System* (Sistema operativo).
3. Clique em **Sair** se a mensagem **Instalar Windows** aparecer.
4. Reinicie o computador.
5. Quando aparecer o logótipo da DELL, prima <F2> imediatamente.
 **NOTA:** Se esperar demasiado tempo e se o logótipo do sistema operativo aparecer, continue a aguardar até que a área de trabalho do Microsoft® Windows® seja apresentada. Em seguida desligue o computador e tente novamente.
-  **NOTA:** Os passos seguintes alteram a sequência de arranque uma única vez. No próximo arranque, o computador arrancará de acordo com os dispositivos especificados na configuração do sistema.
6. Quando a lista de dispositivos de arranque for apresentada, realce **CD/DVD/CD-RW Drive** (Unidade de CD/DVD/CD-RW) e prima <Enter>.
7. Prima qualquer tecla para **Boot from CD-ROM** (Arrancar a partir do CD-ROM). Siga as instruções apresentadas no ecrã para concluir a configuração.

Obter ajuda

Se o computador apresentar algum problema, execute os passos seguintes para diagnosticar e resolver o problema:

1. Consulte “Resolver problemas” na página 29, bem como os procedimentos a serem executados para solucionar o problema do computador.
2. Consulte “Dell Diagnostics” na página 38 para procedimentos sobre como executar o Dell Diagnostics.
3. Preencha a “Lista de verificação de diagnóstico” na página 55.
4. Utilize o amplo conjunto de serviços online disponibilizados pelo Suporte da Dell (support.dell.com) para obter ajuda sobre os procedimentos de instalação e resolução de problemas. Consulte “Serviços online” na página 51 para uma lista mais extensa do Suporte da Dell online.

5. Se as etapas anteriores não resolverem o problema, consulte “Antes de telefonar” na página 54 e depois “Contactar a Dell” na página 55.

 **NOTA:** Ligue para o Suporte Dell, utilizando um telefone próximo do computador, para que os colaboradores do suporte técnico possam ajudá-lo a executar os procedimentos necessários.

 **NOTA:** O sistema de Código de serviço expresso da Dell pode não estar disponível em todos os países.

Quando solicitado pelo sistema telefónico automatizado da Dell, digite o seu Código de serviço expresso para encaminhar a chamada directamente à equipa de suporte adequada. Se não tiver um Código de serviço expresso, abra a pasta **Acessórios da Dell**, clique duas vezes no ícone **Código de serviço expresso**, e siga as instruções.

 **NOTA:** Alguns dos serviços mencionados abaixo não estão sempre disponíveis em todos os locais fora dos EUA. Contacte o seu representante da Dell para obter informações sobre a disponibilidade.

Suporte técnico e apoio ao cliente

O serviço de suporte da Dell está disponível para responder às perguntas sobre o hardware Dell. Os nossos colaboradores do suporte técnico utilizam ferramentas de diagnóstico por computador para fornecer respostas rápidas e precisas.

Para contactar o serviço de suporte da Dell, consulte “Antes de telefonar” na página 54 e depois veja a informação de contacto relativa à sua região ou visite support.dell.com.

DellConnect™

O DellConnect é uma ferramenta de acesso online fácil de utilizar que permite a um membro da equipa de serviço e suporte da Dell aceder ao seu computador através de uma ligação de banda larga, diagnosticar o problema e repará-lo sob a sua supervisão. Para obter mais informações, visite www.dell.com/DellConnect.

Serviços online

Pode obter mais informações sobre os produtos e serviços Dell nos seguintes sites:

- www.dell.com
- www.dell.com/ap (apenas para países da Ásia/Pacífico)
- www.dell.com/jp (apenas para o Japão)
- www.euro.dell.com (apenas para a Europa)
- www.dell.com/la (países da América Latina e Caraíbas)
- www.dell.ca (apenas para o Canadá)

Obter ajuda

Pode aceder ao serviço de suporte da Dell através dos seguintes endereços de correio electrónico e sites da Web:

Sites de suporte da Dell

- **support.dell.com**
- **support.jp.dell.com** (apenas para o Japão)
- **support.euro.dell.com** (apenas para a Europa)

Endereços de correio electrónico do Suporte da Dell

- **mobile_support@us.dell.com**
- **support@us.dell.com**
- **la-techsupport@dell.com** (apenas para países da América Latina e das Caraíbas)
- **apsupport@dell.com** (apenas para países da Ásia/Pacífico)

Endereços de correio electrónico do sector de marketing e vendas da Dell

- **apmarketing@dell.com** (apenas para países da Ásia/Pacífico)
- **sales_canada@dell.com** (apenas para o Canadá)

FTP (protocolo de transferência de ficheiros) anónimo

- **ftp.dell.com**

Aceda como utilizador: *anonymous*, e utilize o seu endereço de e-mail como palavra-passe.

Serviço automatizado de estado de pedidos

Para verificar o estado de qualquer produto Dell que tenha encomendado, pode aceder a **support.dell.com**, ou pode telefonar para o serviço de estado da encomenda automatizado. Uma gravação solicita-lhe as informações necessárias para localizar e obter informações sobre a sua encomenda. Para obter o número de telefone para contactar a sua região, consulte “Contactar a Dell” na página 55, para problemas com o seu pedido.

Se houver algum problema com o seu pedido, como peças em falta, peças erradas ou facturação incorrecta, entre em contacto com o serviço de atendimento ao cliente da Dell.

Quando ligar, tenha a factura ou a nota de expedição à mão. Para aceder ao número de telefone de contacto da sua região, consulte “Contactar a Dell” na página 55.

Informações sobre produtos

Se necessitar de informações sobre os produtos adicionais disponíveis na Dell, ou se pretender colocar uma encomenda, visite o site da Dell em **www.dell.com**. Para obter o número de telefone da sua região, ou para falar com um especialista de vendas, consulte “Contactar a Dell” na página 55.

Devolver itens para reparação sob garantia ou para obter crédito

Prepare todos os itens a devolver, seja para reparação ou reembolso, da seguinte forma:

1. Ligue para a Dell para obter o número de RMA (Return Material Authorization; autorização de devolução de material) e escreva-o em destaque na parte externa da caixa.

 **NOTA:** Para aceder ao número de telefone de contacto da sua região, consulte “Contactar a Dell” na página 55.

2. Inclua uma cópia da factura e uma carta descrevendo o motivo da devolução.
3. Inclua também uma cópia da Lista de verificação de diagnósticos (consulte “Dell Diagnostics” na página 38), indicando os testes que executou e as mensagens de erro registadas pelo Dell Diagnostics (consulte “Dell Diagnostics” na página 38).

- Inclua quaisquer acessórios que pertençam aos itens que estão a ser devolvidos (cabos de alimentação, software, guias etc) se for ser reembolsado após a devolução destes itens.
- Embale o equipamento a ser devolvido nos materiais de embalagem originais (ou equivalente).

 **NOTA:** As despesas de envio ficarão a seu cargo. Também será responsável pelo seguro dos produtos devolvidos e assumirá o risco de perda durante o transporte até serem recepcionados pela Dell. Não serão aceites embalagens com pagamento no destino.

 **NOTA:** As devoluções que não respeitarem qualquer um dos requisitos citados anteriormente serão recusadas no sector de recepção da Dell e devolvidas ao cliente.

Antes de telefonar

 **NOTA:** Quando ligar, tenha o Código de serviço expresso à mão. O código ajuda o sistema telefónico de suporte automatizado da Dell a direccionar a sua chamada com mais eficiência. O número da etiqueta de serviço também lhe pode ser solicitado (este encontra-se na parte posterior ou na parte inferior do seu computador).

Lembramos que é necessário preencher a seguinte lista de verificação de diagnóstico. Se possível, ligue o computador antes de telefonar para o serviço de assistência técnica da Dell e faça a ligação a partir de um telefone que esteja junto do computador. O utilizador poderá ser solicitado a digitar alguns comandos no teclado, fornecer informações detalhadas durante as operações ou tentar outras opções de resolução de problemas que só podem ser executadas no próprio computador. Tenha a documentação do computador disponível.

Lista de verificação de diagnóstico

- Nome:
- Data:
- Endereço:
- Telefone:
- Etiqueta de serviço (código de barras na parte posterior ou na parte inferior do computador):
- Código de serviço expresso:
- Número de RMA (Return Material Authorization; autorização de devolução de material) (se fornecido pelo técnico do serviço de suporte da Dell):
- Sistema operativo e versão:
- Dispositivos:
- Placas de expansão:
- O computador está ligado a uma rede?
Sim/Não
- Rede, versão e adaptador de rede:
- Programas e versões:

Consulte a documentação do sistema operativo para determinar o conteúdo dos ficheiros de configuração do computador. Se o computador estiver ligado a uma impressora, imprima cada ficheiro. Caso contrário, anote o conteúdo de cada ficheiro antes de ligar para a Dell.

- Mensagem de erro, código de sinais sonoros ou código de diagnóstico:
- Descrição do problema e dos procedimentos de resolução efectuados:

Contactar a Dell

Para clientes nos Estados Unidos, telefone para 800-WWW-DELL (800-999-3355).

 **NOTA:** Se não tiver uma ligação activa à Internet, pode encontrar as informações de contacto na sua factura, na nota de compra ou no catálogo de produtos Dell.

A Dell fornece várias opções de suporte e serviço on-line ou através de telefone. A disponibilidade varia de acordo com o país e produto e alguns serviços podem não estar disponíveis na sua área.

Obter ajuda

Para entrar em contacto com a Dell para tratar de assuntos de vendas, suporte técnico ou serviço de atendimento ao cliente:

1. Visite **support.dell.com**.
2. Verifique o seu país ou região no menu pendente **Choose A Country/Region** (Escolha um país/região) na parte inferior da página.
3. Clique em **Contact Us** (Contacte-nos) no lado esquerdo da página.
4. Seleccione o serviço ou ligação de suporte adequado, com base na sua necessidade.
5. Escolha o método para entrar em contacto com a Dell que lhe seja mais conveniente.

Encontrar mais informações e recursos

Se precisar de:

voltar a instalar o sistema operativo.

executar um programa de diagnóstico do computador, voltar a instalar o software do sistema do ambiente de trabalho, ou actualizar os drivers do computador e os ficheiros Readme.

saber mais sobre o seu sistema operativo, proceder a manutenção dos periféricos, RAID, Internet, Bluetooth®, rede e e-mail.

actualizar o computador com memória nova ou adicional, ou um novo disco rígido.

voltar a instalar ou substituir uma peça usada ou defeituosa.

Consulte:

o suporte de dados do Sistema Operativo.

o suporte de dados *Drivers and Utilities* (Controladores e utilitários).

 **NOTA:** Os controladores e as actualizações da documentação estão disponíveis no website de Suporte da Dell™ em **support.dell.com**.

o *Guia de Tecnologia da Dell* instalado no disco rígido.

o *Manual de Serviço* no website de Suporte da Dell em **support.dell.com**.

 **NOTA:** Em alguns países, abrir e substituir as peças do computador pode anular a garantia. Verifique a garantia e as políticas de devolução antes de trabalhar no interior do computador.

Encontrar mais informações e recursos

Se precisar de:

encontrar informações sobre as boas práticas de segurança para o seu computador.

rever informações sobre Garantia, Termos e Condições (apenas E.U.A.), instruções sobre Segurança, Regulamentos, informação sobre Ergonomia e o Contrato de Licença do Utilizador Final.

encontrar a Etiqueta de serviço/Código de serviço expresso—Tem de utilizar a etiqueta de serviço para identificar o seu computador em **support.dell.com** ou para contactar o suporte técnico.

Consulte:

os documentos sobre segurança e regulamentos fornecidos com o computador e também a página sobre conformidade legal (Regulatory Compliance Homepage) em **www.dell.com/regulatory_compliance**.

a parte posterior ou a parte inferior do computador.

Se precisar de:

encontrar controladores e transferências.
aceder ao suporte técnico e à ajuda do produto.
verificar o estado do seu pedido de novas compras.
encontrar soluções e respostas a perguntas comuns.
localizar informação sobre actualizações de última hora relativas a alterações técnicas efectuadas no seu computador ou material de referência técnica para técnicos ou utilizadores com experiência.

Consulte:

o website de Suporte da Dell™ em **support.dell.com**.

Especificações

Modelo do sistema

Dell™ Inspiron™ Mini 10

Esta secção fornece informações de que poderá precisar para a configuração, actualização de drivers e actualização do computador.

 **NOTA:** As ofertas podem variar consoante a região. Para obter mais informações sobre a configuração do computador, clique em **Iniciar** → **Ajuda e suporte** e seleccione a opção para visualizar informações sobre o computador.

Processador

Tipo	Intel® Atom™
Cache L2	512 MB
Frequência de barramento externo	533-MT/s (133 MHz)

Memória

Conectores	nenhum
Capacidades	1 GB e 2 GB
Tipo de memória	DDR2-800 (barramento DDR apenas com banda de larga DDR2-533)
Configuração de memória possível	1 GB, 2 GB

Informações do computador

Chipset do sistema	Intel LPIA (Low Power Intel Architecture) Poulsbo US15W
Largura do bus de dados	64 bits
Largura do barramento DRAM	buses de 64 bits de canal simples
Largura do barramento de endereço do processador	32 bits
Flash EEPROM	1 MB
Armazenamento interno	HDD SATA de 2,5 polegadas, HDD SSD de 2,5 polegadas

Informações do computador

Sintonizador de TV	módulo de sintonizador de TV interno
--------------------	--------------------------------------

Comunicações

Tipo de modem	Modem V.92 56K USB externo
Interface do modem	Universal Serial Bus (USB)
Adaptador de rede	LAN Ethernet 10/100 na placa do sistema
Ligações sem fios	WLAN, WiMax, WWAN/GPS (3G Mini-Card que pode activar 3G ou GPS, ou ambos), tecnologia sem fios Bluetooth®

Especificações

Vídeo

Controlador de vídeo	Intel LPIA Poulsbo
Memória de vídeo	8 MB de memória de sistema (partilhada)
Interface LCD	LVDS

Áudio

Tipo de áudio	Áudio de Alta Definição de 2 canais com SRS Premium Sound™ opcional
Controlador de áudio	ALC269
Conversão de estéreo	24 bits (analógico para digital e digital para analógico)
Interface interna	áudio de alta definição da Intel

Áudio

Interface externa	microfone analógico integrado, altifalante analógico integrado
Altifalante	dois altifalantes de 1,0 watt
Amplificador de altifalante interno	1,0 watt por canal
Controlos de volume	controlado por programa de software

Conectores

Áudio	conector do microfone, conector de auscultadores/ altifalantes estéreo, MIC digital com módulo de câmara (opcional)
Mini-Card	duas ranhuras para Mini-Card de dimensão completa, e uma ranhura para Mini-Card de meia dimensão; a ranhura de meia dimensão suporta interface dupla e as ranhuras de dimensão completa suportam apenas USB
Adaptador de rede	porta RJ45
USB	três conectores de 4 pinos compatíveis com USB 2.0
Vídeo	conector HDMI Tipo A de 19 pinos

Ecrã

Tipo	WSVGA AG de 10,1 polegadas HD AG de 10,1 polegadas
<i>Dimensões:</i>	
Altura	WSVGA AG de 222,72 mm HD AG de 222,73 mm
Largura	WSVGA AG de 125,28 mm HD AG de 125,22 mm
Diagonal	255,52 mm
Resolução máxima	1024 x 600 WSVGA AG 1366 x 768 HD AG
Taxa de actualização	60 Hz

Especificações

Ecrã

Ângulo de funcionamento	0° (fechado) a 135°
Luminosidade	180 min WSVGA AG 200 tip. cd/m ² (média de 5 pontos) 230 min HD AG 250 tip. cd/m ² (média de 5 pontos)

Ângulos de visualização:

Horizontal	±40° (CR≥10) tip. WSVGA AG ±60° (CR≥10) tip. HD AG
Vertical	+10° a +30° (CR≥10) tip. WSVGA AG +50° (CR≥10) tip. HD AG

Ecrã

Distância entre pixéis	0,2175 x 0,2175 mm WSVGA AG 0,16305 x 0,16305 mm HD AG
Controlos	o brilho pode ser controlado através dos atalhos do teclado (consulte o <i>Guia de Tecnologia da Dell</i> para obter mais informações).

Teclado

Número de teclas	82 (EUA e Canadá); 83 (Europa); 86 (Japão); 82 (Coreia)
------------------	---

Câmera

Pixel	1,3 megapixel
Resolução de vídeo	320 x 240 ~ 1280 x 1024 (640 x 480 a 30 fps)
Ângulo de visão diagonal	66°

Touch pad

Resolução da posição X/Y (modo de mesa digitalizadora)	240 cpi
<i>Tamanho:</i>	
Largura	área activa do sensor de 78,5 mm
Altura	rectângulo de 38 mm

Adaptador de CA

Tensão de entrada	100–240 VCA
Corrente de entrada (máximo)	1,0 A
Frequência de entrada	50–60 Hz
Potência de saída	30 W
Corrente de saída	1,58 A (máximo)
Potência de saída nominal	19,0 VDC
<i>Dimensões:</i>	
30 W (APD):	
Altura	59,2 mm
Largura	34,0 mm
Profundidade	85,0 mm
Peso (com cabos)	0,15 kg

Especificações

Adaptador de CA

30 W (PI):

Altura	70,0 mm
Largura	36,0 mm
Profundidade	78,0 mm
Peso (com cabos)	0,156 kg

Características físicas

Altura	25,3 mm a 28,0 mm
Largura	261 mm
Profundidade	182,5 mm
Peso (com uma bateria de 3 células):	
Configurável para menos de	1,30 kg

Ambiente do computador

Variação da temperatura:

Funcionamento 0° a 35 °C

Armazenamento -20° a 65 °C

Humidade relativa (máxima):

Funcionamento 10% a 90%
(sem condensação)

Armazenamento 5% a 90%
(sem condensação)

Vibração máxima (utilizando um espectro de vibração aleatório que simula o ambiente do utilizador):

Funcionamento 0,66 GRMS

Não em funcionamento 1,3 GRMS

Ambiente do computador

O choque máximo (em funcionamento – medido com o Dell Diagnostics em execução no disco rígido e um impulso semi-senoidal de 2 ms; não em funcionamento – medido com o disco rígido na posição “head-parked” e um impulso semi-senoidal de 2 ms):

Funcionamento 110 GRMS

Não em funcionamento 160 GRMS

Índice remissivo

A

- acesso ao FTP, anónimo **52**
- adaptador de CA
 - dimensão e peso **65, 66**
- ajuda
 - obter assistência e suporte **50**
- apoio ao cliente **51**

B

- bus de expansão **61**

C

- Centro de suporte da Dell **35**
- chipset **61**
- computador, instalar **5**
- configuração, antes de começar **5**
- conservar energia **27**

68

- contactar a Dell **54**
- Contactar a Dell online **55**
- controladores e transferências **59**
- cópias de segurança
 - criar **28**

D

- dados, fazer cópias de segurança **28**
- danos, evitar **5**
- DellConnect **51**
- Dell Factory Image Restore **41**
- devoluções sob garantia **53**

E

- encontrar mais informações **57**
- endereços de e-mail
 - para suporte técnico **52**

endereços de e-mail do suporte **52**
energia
 conservar **27**
enviar produtos
 para devolução ou reparação **53**
especificações **60**
estado do pedido **52**
extensões eléctricas, utilizar **6**

F

fluxo de ar, permitir **5**
funcionalidades de software **26**

G

Guia de Tecnologia da Dell
 para mais informações **57**

I

ISP
 fornecedor de serviço de Internet (ISP) **10**

L

ligação à Internet **10**
ligação de rede
 reparar **30**
ligação de rede sem fios **29**
ligar (ligação)
 à Internet **10**
Lista de verificação de diagnóstico **55**

M

Mensagens do sistema **36**

O

opções de reinstalação do sistema **41**

P

personalizar
 as definições de energia **27**
problemas de alimentação, resolver **30**

Índice remissivo

problemas de hardware

diagnóstico **38**

problemas de memória

resolver **31**

problemas de software **32**

problemas, resolver **29**

processador **60**

produtos

informações e compras **53**

R

recursos, encontrar mais **57**

rede com fios

cabo de rede, ligar **7**

reinstalar o Windows **41**

Resolução de problemas de hardware **38**

resolver problemas **29**

restaurar imagem de fábrica **46**

Restauração do sistema **41**

70

S

sites do suporte

a nível mundial **51**

suporte da memória **60**

suporte técnico **51**

V

velocidade da rede

testar **29**

ventilação, garantir **5**

W

website de suporte da Dell **59**

Windows, reinstalar **41**

Windows Vista®

Assistente de compatibilidade de programas **33**

configuração **10**

reinstalar **48**

Windows XP **33**